

Toma doble polarizado  
270

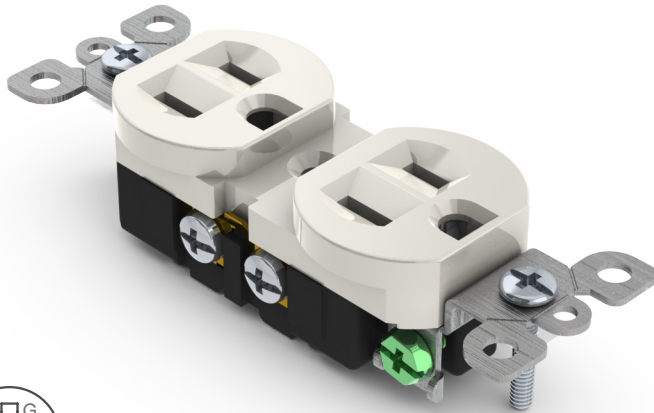

## > Características Técnicas

- 15A 125V~ 60 Hz
- Conexión 2 polos, 3 cables
- Material del cuerpo Termoplástico
- Material del riel Metálico
- Garantía 5 años
- Grado residencial
- Tornillos con ranuras planas y Phillips
- Tornillo de tierra con cabeza hexagonal de fácil acceso
- El cableado por tornillo permite cable hasta #10 mientras que el automático solamente #14 AWG

## > Diagrama de conexión

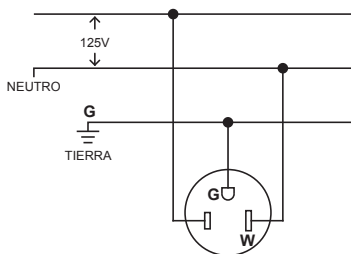

## > Características generales

- Cubierta de plástico de alto impacto para servicio prolongado en usos residenciales y comerciales
- Diseño de soporte que permite fácil alineamiento
- Tipos de conexión de cable por medio automático o con tornillo, la conexión a tierra señalizada mediante un tornillo verde
- Diseño compacto para mejor espacio en instalación
- Construcción del cuerpo de alta resistencia mecánica
- Cuerpo angosto que provee gran espacio para los cables

## > Características del material

- Material del cuerpo y soporte: PVC Rígido y Policarbonato
- Material de los contactos: Bronce
- Material del riel: Hierro Galvanizado

## > Dimensiones

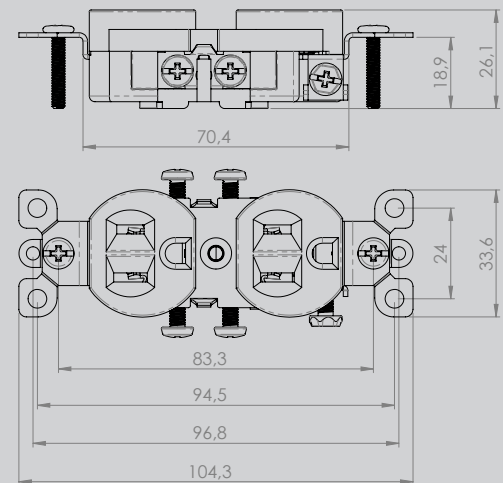

## > Pruebas y códigos que cumple

- Certificado NOM-ANCE 201501A00407
- Nema 5-15 R
- Registro UL E325115

## > Información para solicitar del catálogo

- Color Blanco 270 W
- Color Marfil 270 V